



AV900™ – LECTOR 2D DE ALTO RENDIMIENTO

El AV900 es el innovador lector 2D basado en imágenes que establece un nuevo paradigma para aplicaciones logísticas con sistemas de transporte de alta velocidad en todos los tamaños de transportadores, sistemas de manejo de equipaje de aeropuerto, así como aplicaciones de lectura estática.

Con el sensor de 9 MP de muy alta resolución, enfoque dinámico o ajustable y múltiples opciones de lentes, el lector AV900 crea un nuevo estándar óptico para soluciones de captura de datos desatendidas. La adquisición continua de cuadros, la iluminación integrada blanca o roja que no parpadea y los indicadores de puntos de colores hacen del lector AV900 la solución sin precedentes para las aplicaciones atendidas por el operador, como la presentación manual de objetos en el modo de escaneo elevado o la carga manual del transportador.

CARACTERÍSTICAS MEJORADAS DEL SOFTWARE

La capacidad de PackTrack™ permite que el AV900 minimice el espacio entre objetos y aumente la productividad del sistema. La aceleración de hardware FPGA para producir imágenes en tiempo real. Las imágenes capturadas se almacenan en el dispositivo y, opcionalmente, se transfieren a soportes externos a través de la conectividad Gigabit Ethernet integrada.

FÁCIL INTEGRACIÓN

La instalación y la configuración se simplifican con la interfaz de servidor web HTML e-GENIUS™ basada en navegador y multilingüe, interfaz de configuración X-Press™ y láseres de puntería integrados. Totalmente compatible con WebSentinel™ PLUS para la supervisión del rendimiento en tiempo real.

El lector AV900 interactúa directamente con dos interfaces Ethernet TCP/IP y dos de comunicación en serie. La tecnología SyncNet™ con Master/Slave permite habilitar una forma simplificada de conectar en red múltiples dispositivos en una solución con una sola interfaz. Un puerto dedicado para almacenar imágenes de alta velocidad mejora aún más la integración en cualquier solución de captura de datos.

ROBUSTO POR DENTRO Y POR FUERA

Carcasas metálicas resistentes con clasificación IP65. Carcasa de iluminación totalmente metálica que puede soportar la limpieza de marcado con limpiadores abrasivos. La refrigeración activa para mantener el rendimiento óptimo del procesador con una temperatura de funcionamiento de hasta 50 °C garantiza un ciclo de vida útil prolongado en los entornos industriales más hostiles.

CARACTERÍSTICAS

- Sensor de imagen de 9 MP, hasta 32 FPS
- Sistema de enfoque dinámico o ajustable patentado que ofrece una profundidad de campo extendida
- Iluminación blanca o roja continua que no parpadea
- Ventana de región de interés para una mayor velocidad de fotogramas
- Algoritmo de decodificación de última generación para una excelente capacidad de decodificación en simbologías 1D, 2D, apiladas o postales
- Conectividad Gigabyte Ethernet y SyncNet de alta velocidad
- Capacidad de PackTrack para un espacio más cercano entre artículos
- Almacenamiento de imágenes en múltiples formatos desde definición completa a un .jpg altamente comprimido
- Tecnología patentada "Green Spot" de Datalogic para confirmación visual de buena lectura
- Doble puntería láser para facilitar la instalación
- Interfaz basada en navegador e-GENIUS compatible con cualquier tipo de sistema operativo y plataforma de hardware, incluidas PC y tablets
- Grado industrial extremo: IP65 para entornos hostiles con temperaturas de funcionamiento de 0 a 50 °C / 32 a 122 °F

INDUSTRIA - APLICACIÓN

Transportación y logística:

- Clasificación automatizada
- Clasificación manual
- Sistema Dimension Weight Scan
- Sistemas de dimensiones automáticas no transportables
- Rastreabilidad de cajas y cartones
- OCR y videocodificación
- Identificación extendida y almacenamiento de imágenes

Distribución y venta minorista:

- Cumplimiento y verificación de pedidos
- Clasificación multimedia
- Proceso de logística inversa

Aeropuertos:

- Sistemas de manejo de equipaje
- Lectura automatizada de etiquetas

ESPECIFICACIONES TÉCNICAS

CARACTERÍSTICAS ÓPTICAS

Tipo de sensor	CMOS, 9 M píxeles
Cuadros por segundo	Hasta 32 cuadros / seg.
Lente óptico	Lente con montura C de 25 mm, 35 mm
Sistema de enfoque	Dinámico, secuencial, SW ajustable
Iluminación	Rojo o blanco integrados

CAPACIDAD DE DECODIFICACIÓN

1D y códigos apilados	Código 128 (GS1-128); Código 39 (ASCII estándar y completo); Código 32 · MSI; Estándar 2 de 5; Matriz 2 de 5; Intercalado 2 de 5; Codabar; Código 93 · Pharmacode; EAN-8/13 - UPC-A / E (incluidos Addon 2 y Addon 5); Familia GS1 DataBar; PDF417 (PDF417 estándar y Micro)
Códigos 2D	Data Matrix ECC 200 (estándar, GS1 y marcado directo); Código QR (marcado estándar y directo); Código MicroQR; Maxicode
Códigos postales	Aztec Code Postal; Australia Post; Royal Mail 4 State Customer; Kix Code; Japan Post; PLANET; POSTNET; POSTNET (+BB); Intelligent Mail; Swedish Post

SISTEMA

Memoria	RAM del sistema: 8 GB; Flash eMMC: 32 GB
Microprocesador	Intel Pentium de cuatro núcleos
Sistema operativo	Linux
Reloj de tiempo real	Sellado de hora y fecha bajo control de software o puede sincronizarse con el servidor de hora

INTERFAZ DE COMUNICACIONES

Interfases de comunicación	2 Ethernet TCP/IP, 2 interfaces de comunicación en serie
Sistema de comunicación interna	Tecnología SyncNet
Modos de conectividad	Master/Slave, Ethernet punto a punto
Método de programación	e-GENIUS multilingüe, navegador basado en interfaz de servidor web HTML integrado.

MODELOS

NÚMERO DE PIEZA	MODELO Y DESCRIPCIÓN
938000105	AV900-257W; 25 mm, f/7, BLANCO
938000115	AV900-257R; 25 mm, f/7, ROJO
938000102	AV900-358W; 35 mm, f/8, BLANCO
938000112	AV900-358R; 35 mm, f/8, ROJO

DIBUJOS MECÁNICOS

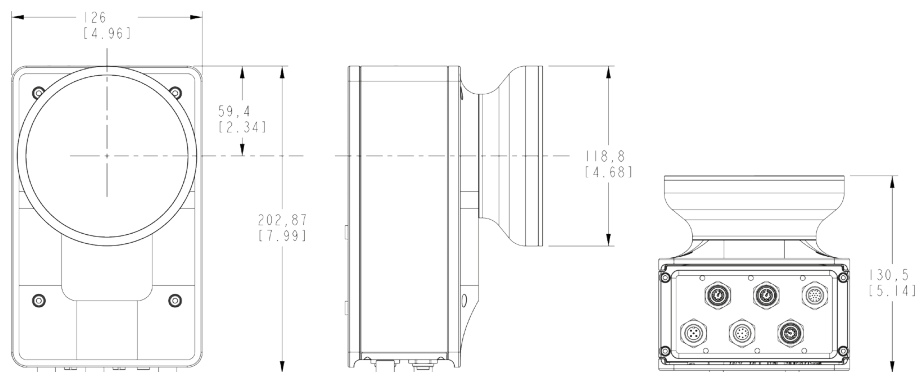

ELÉCTRICO

Voltaje de alimentación	24 VDC +/- 20%
Consumo de energía	2A

CARACTERÍSTICAS FÍSICAS

Dimensiones	20,0 x 12,6 x 13,0 cm / 7,8 x 4,9 x 5,1 pulg.
Peso	2.900 g / 6,4 libras
Material del chasis	A380 aluminio fundido a presión

ENTORNO

Humedad	95% sin condensación
Clase de protección	IP65
Resistencia de vibración	Vibración sinusoidal según EN 60068-2-6 10-50 Hz: 0.4 mm/50-500 Hz: 2g 2h en todos los ejes
Resistencia a golpes	EN60068-2-27, 15 g / 11 ms / 3 veces hacia arriba y 3 veces hacia abajo en el eje primario.
Vida útil del ventilador	L10 @ 40 grados C: 50,000 horas
Temperatura	En funcionamiento: 0 a 50 °C / 32 a 122 °F Almacenamiento/transporte: -20 a 70 °C / -4 a 158 °F

SEGURIDAD Y REGULACIONES

Aprobaciones de agencia	El producto cumple con las aprobaciones reglamentarias y de seguridad necesarias para su uso previsto.
Cumplimiento ambiental	Cumple con EU RoHS
Regulación	Emisiones EN55032 para dispositivos digitales de clase A; EN61000-6-2 Compatibilidad electromagnética; FCC parte 15 para dispositivo digital de clase A; Producto listado por cULus para Canadá y EE. UU.; CE
Seguridad láser	Producto láser de clase 2 según IEC60825-1: 2014 Cumple con 21 CFR 1040
Seguridad LED	Seguridad de LED (Grupo de riesgo 0) según IEC62471

GARANTÍA

Garantía	2 años de garantía de fábrica
-----------------	-------------------------------